



**contain**

# SELLADORAS



SOLICITA  
TU  
COTIZACIÓN

- SELLADORAS DE IMPULSO
- SELLADORAS DE PEDAL
- EMPLAYADORAS
- CODIFICADORAS
- TAPONADORAS Y MAS..

Visita nuestra eshop



<http://eshops.mercadolibre.com.mx/maqpack>



Contacto

33 18 84 28 32

# Maquina Selladora Térmica De Acero 20cm

SKU BES009

## MODELO

PFS-200I

## ESPECIFICACIÓN

- Colores disponibles: Azul.
- Material: Acero
- Fuente: 110 v 60 Hz
- Potencia: 180 w
- Longitud de sellado: 200 mm
- Ancho de sello: 2 mm
- Tiempo de sellado: 0.2-1.3 s
- Dimensiones: 120x72x140 mm
- Peso de la máquina: 1.8 kg

## CARACTERISTICAS

- Adecuado para sellar varios tipos de películas plásticas.
- Temperatura ajustable
- Estructura Simple, resistente, duradera.
- Funcionamiento sencillo y manual.

## DIMENSIONES



Scanea  
Video

# Maquina Selladora Térmica De Acero 30cm

SKU BES010

## MODELO

PFS-300I

## ESPECIFICACIÓN

- Colores disponibles: Azul.
- Material: Acero
- Fuente: 110 v 60 Hz
- Potencia: 450 w
- Longitud de sellado: 200 mm
- Ancho de sello: 2 mm
- Tiempo de sellado: 0.2-1.3 s
- Dimensiones: 100 X 410 X 190 mm
- Peso de la máquina: 2.2 kg

## CARACTERISTICAS

- Adecuado para sellar varios tipos de películas plásticas.
- Temperatura ajustable
- Estructura Simple, resistente, duradera.
- Funcionamiento sencillo y manual.

## DIMENSIONES



Scanea Video



# Maquina Selladora Térmica De Acero 40cm

SKU BES011

## MODELO

PFS-400I

## ESPECIFICACIÓN

- Colores disponibles: Azul.
- Material: Acero
- Fuente: 110 v 60 Hz
- Potencia: 450 w
- Longitud de sellado: 200 mm
- Ancho de sello: 2 mm
- Tiempo de sellado: 0.2-1.3 s
- Dimensiones: 100 X 580 X 190 mm
- Peso de la máquina: 2.45 kg

## CARACTERISTICAS

- Adecuado para sellar varios tipos de películas plásticas.
- Temperatura ajustable
- Estructura Simple, resistente, duradera.
- Funcionamiento sencillo y manual.

## DIMENSIONES



Scanea  
Video





# Selladora De Bolsas Continua Automatica Horizontal Con grabado

SKU BES023

MODELO

FR-880

ESPECIFICACIÓN

- Colores disponibles: Beige.
- Voltaje: 110V 50-60HZ
- Potencia de sellado: 850W
- Potencia de motor: 50w
- Velocidad de sellado: 0-12 m / min
- Ancho de sellado: 6-15 mm
- Rango de temperatura: 0-300 cent.
- Tipos de impresion: letras de acero
- Grueso de pelicula: max. 0.08mm
- Max. carga del transportador: 5kgs
- Tipo de grabado: grabado de rueda de acero
- Peso: 19kg
- Dimensiones: 840\*380\*320mm

CARACTERISTICAS

- Adecuado para sellar varios tipos de películas plásticas.
- Temperatura ajustable
- Estructura Simple, resistente, duradera.
- Funcionamiento sencillo y manual.

DIMENSIONES

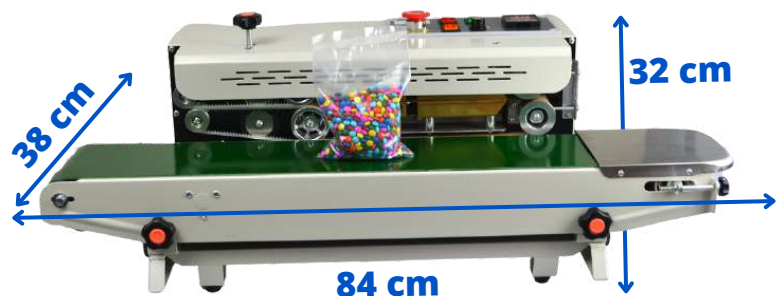
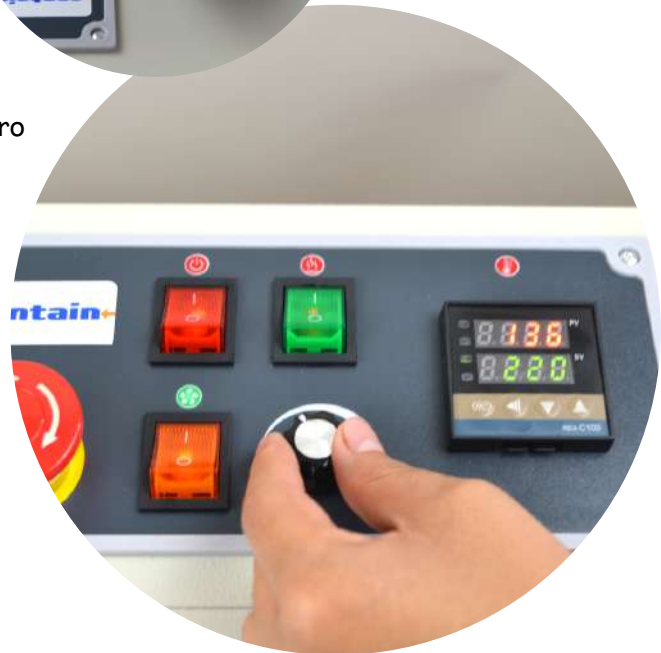

Scanea  
Video

# Máquina De Sellado Continuo De Bolsas Con Impresión De Tinta SKU BES024

## MODELO

FRD-1000-2

## ESPECIFICACIÓN

- Colores disponibles: Beige.
- Voltaje: 110 v 50-60Hz
- Potencia de sellado: 950W
- Potencia de motor: 80 W
- Velocidad de sellado: 0-12 m / min
- Ancho de sellado: 6-12 mm
- Rango de temperatura: 0-300
- Max. carga del transportador: 3kgs
- Categoría de impresión: Impresión de tinta sólida
- Peso: 25 kgs
- Dimensiones: 920\*395\*320 mm

## CARACTERÍSTICAS

- El tensor es aplicable a todo tipo de flejes de acero.
- Se adapta a flejes 19 / 25 / 32 / 40 / 50 mm.
- Requiere hebillas (no incluidas)
- Estructura Simple, resistente, duradero.
- Funcionamiento sencillo y manual.

## DIMENSIONES

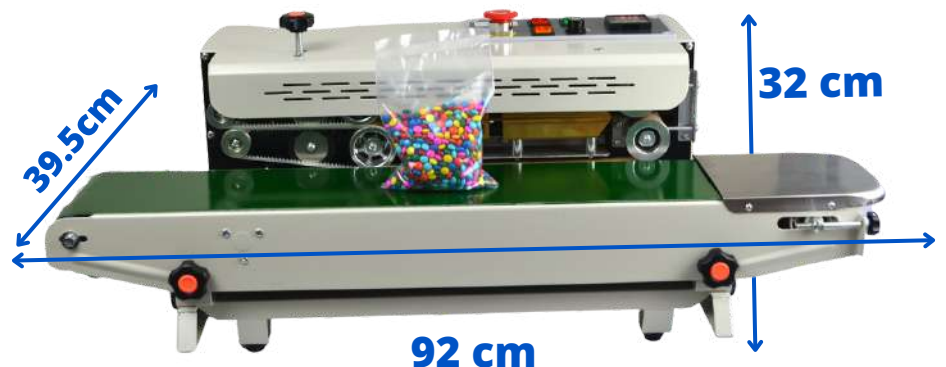
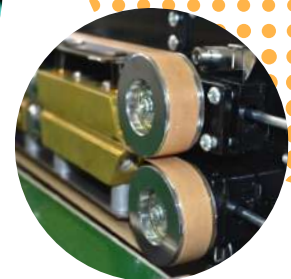

Scanea  
Video

# Maquina Selladora Con Porta Rollo y Pistola 30cm

SKU BES029

## MODELO

SKA-300

## ESPECIFICACIÓN

- Colores disponibles: Cromado
- Voltaje 110V / 60HZ
- Poder de impulso 2280 w
- Longitud de sellado 300 mm
- Ancho de sellado 3 mm
- Tiempo de calor 0.2-1.3sec
- Dimensiones: 720 \* 400 \* 420 mm
- Peso 14 kg

## CARACTERISTICAS

- Ideal para espacios de trabajo pequeños.
- Estructura compacta
- Función: Semi automatica.

## DIMENSIONES

Scanea Video

GRATIS  
2 Resistencias  
GRATIS



# Emplayadora Película Estirable Alimenticia Bx-450

BES032

## MODELO

HW-450

## ESPECIFICACIÓN

- Colores disponibles: Cromo C/ Azul
- Base de acero inoxidable
- Longitud de la hoja: 440 mm
- Voltaje: 110V
- Poder: 330W
- Temperatura: 55 -140
- Peso: 8kg
- Dimensiones: 470\* 607 \* 134mm

## CARACTERÍSTICAS

- Envuelve tus alimentos con película grado alimenticio en el hogar o supermercado
- Ayuda a conservarlos por más tiempo
- Las temperaturas de corte y sellado son ajustables.
- Funcionamiento sencillo y manual.

## DIMENSIONES

Scanea  
Video







# Tensionadora Para Fleje de Acero Inoxidable de 32mm (1-1/4 ")

SKU BES047

## MODELO

FQL-380

## ESPECIFICACIÓN

- Colores disponibles: Alimentación Eléctrica: 110V/50-60HZ
- Área de Sellado: 50 X 35 CM
- Capacidad: 1-5 Paq x Min.
- Potencia: 100W
- Carga Máxima: 25 Kgs
- Tiempo de Sellado: 0-3 SEG
- Dimensiones de la Maquina: 950\*550\*370 mm
- Peso de la Maquina: 18 KGS.

## CARACTERISTICAS

- Máquina de sellado y corte tipo L / Escuadra se usa para empaquetar los artículos colocados en la película retráctil,
- Sellado y corte. Sellara ambos lados de la película eficientando tiempos de empaque.
- Funcionamiento sencillo y manual.

## DIMENSIONES



Scanea  
Video

# Selladora 30 cm de pedal ligera de impulso

## MODELO

SF-300

## ESPECIFICACIÓN

- Sistema de sellado: electrónico de impulso
- Materiales que sella: polietileno, polipropileno, celofán, pvc, vinyl.
- Longitud de sellado: 30 cms
- Ancho de sellado: 3 mm
- Voltaje: 110

## CARACTERÍSTICAS

- Sistema sellado de impulso, sólo genera calor en un impulso controlado que se activa al hacer contacto el sellador y se desactiva automáticamente al terminar su ciclo.
- Mesa horizontal con sellador activado por pedal.
- Estructura Simple, resistente, duraderas.

## DIMENSIONES

Scanea  
Video

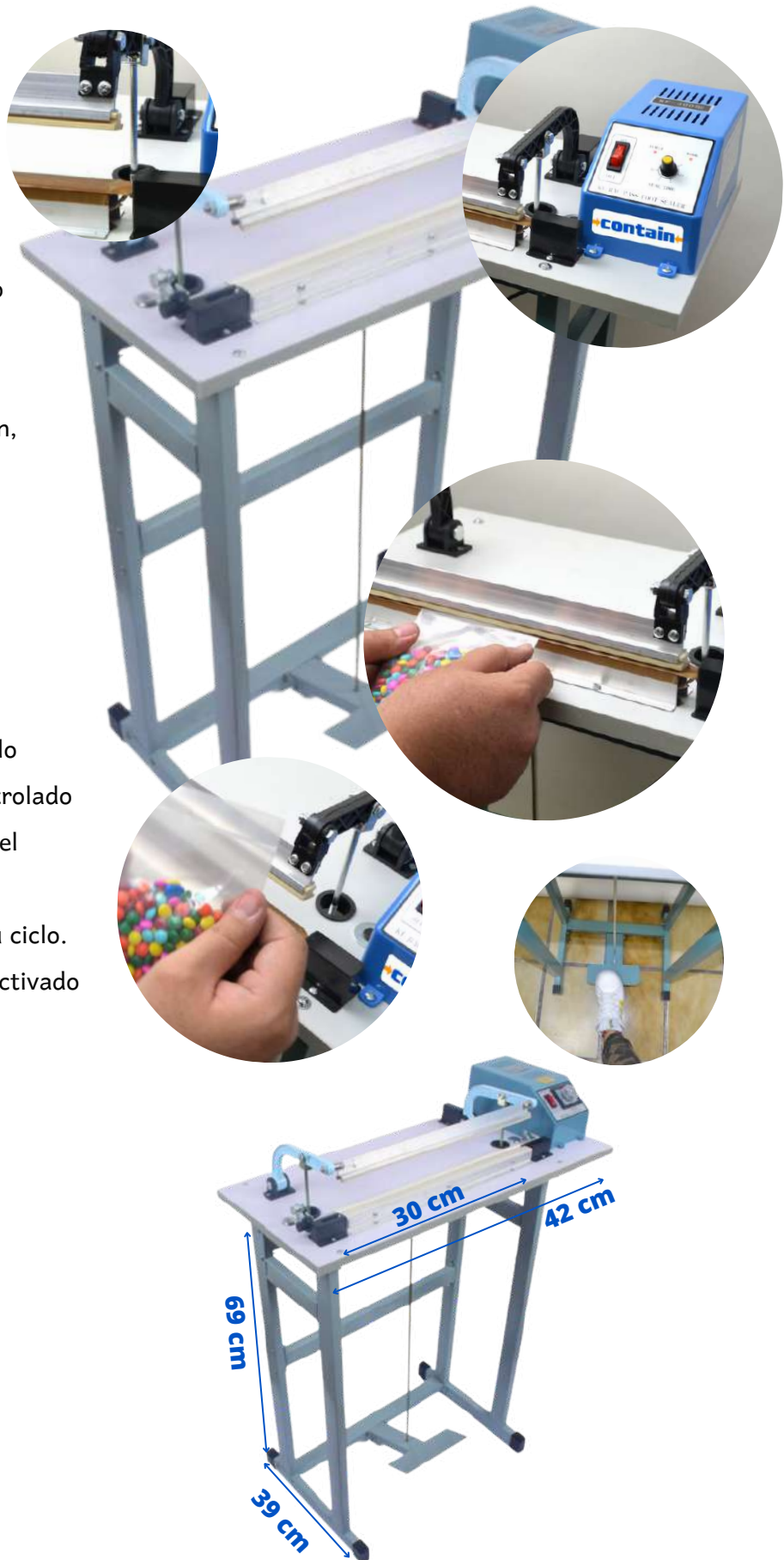

# Selladora 40 cm de pedal ligera de impulso

SKU BES034

## MODELO

SF-400

## ESPECIFICACIÓN

- Sistema de sellado: electrónico de impulso
- Materiales que sella: polietileno, polipropileno, celofán, pvc, vinyl.
- Longitud de sellado: 40 cms
- Ancho de sellado: 3 mm
- Voltaje: 110

## CARACTERÍSTICAS

- Sistema sellado de impulso, sólo genera calor en un impulso controlado que se activa al hacer contacto el sellador y se desactiva automáticamente al terminar su ciclo.
- Mesa horizontal con sellador activado por pedal.
- Estructura Simple, resistente, duraderas.

## DIMENSIONES

Scanea Video



# Selladora 50 cm de pedal ligera de impulso

SKU BES035

## MODELO

SF-500

## ESPECIFICACIÓN

- Sistema de sellado: electrónico de impulso
- Materiales que sella: polietileno, polipropileno, celofán, pvc, vinyl.
- Longitud de sellado: 50 cms
- Ancho de sellado: 3 mm
- Voltaje: 110

## CARACTERÍSTICAS

- Sistema sellado de impulso, sólo genera calor en un impulso controlado que se activa al hacer contacto el sellador y se desactiva automáticamente al terminar su ciclo.
- Mesa horizontal con sellador activado por pedal.
- Estructura Simple, resistente, duraderas.

## DIMENSIONES

Scanea Video



# Dosificadora De Liquidos Viscosos

5-50 ML

SKU BES057

## MODELO

A-03

## ESPECIFICACIÓN

- Colores disponibles: Cromo
- Capacidad de tolva: 10 kg
- Velocidad: 20-30/ min.
- Diametro Boquilla de llenado: 7-8 mm
- Precisión de llenado:  $\leq \pm 1\%$

Dimensiones de la Maquina:

280\*230\*780 mm

Peso de la Maquina: 18 kg.

## CARACTERISTICAS

- Máquina Dosificadora de líquidos viscosos perfecta para giros farmacéuticos, cosméticos, alimenticios, herbolarios entre otros.
- Estructura tipo pistón, adecuada para llenado.
- Relleno ajustable, este producto es una elección perfecta para el llenado de líquidos.
- Funcionamiento sencillo y manual.

## DIMENSIONES



Scanea  
Video

#### MODELO

B400\*200

#### ESPECIFICACIÓN

- Voltaje 220V 50-60Hz
- Poder 7.5KW
- Acero inoxidable Calefacción
- Velocidad del transportador 0-10m / min
- Tamaño de Carga del transportador 5kg

#### CARACTERÍSTICAS

- La máquina empacadora termorretráctil BS-400 es adecuada para películas retráctiles como POV, PVC, PP, POF, etc.
- Incluye resistencias retráctiles en la parte superior, inferior y laterales de la sala de retracción.
- La temperatura del cuarto de contracción y la velocidad del transportador son ajustables.

#### DIMENSIONES

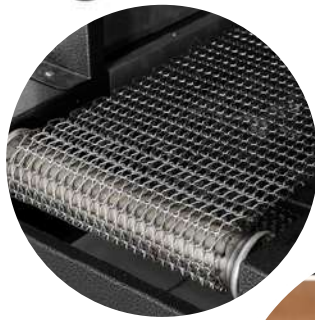

Scanea  
Video

# Maquina Selladora de Inducción Manual Para laminas de Aluminio

SKU BES049

## MODELO

GLF-500

## ESPECIFICACIÓN

- Colores disponibles: Beige
- Voltaje 110V / 60HZ
- Poder de impulso 2280 w
- Longitud de sellado 300 mm
- Ancho de sellado 3 mm
- Tiempo de calor 0.2-1.3sec
- Dimensiones: 720 \* 400 \* 420 mm
- Peso 14 kg

## CARACTERISTICAS

- Ideal para espacios de trabajo pequeños.
- Estructura compacta
- Función: Semi automatica.

## DIMENSIONES



Scanea  
Video

# Maquina Selladora de Botellas De Inducción Manual Electromagnética

BES058

## MODELO

GLF-500F

## ESPECIFICACIÓN

- Fuente de alimentación 0,8-1.200 W
- Diámetro de sellado 20-100mm
- Temperatura ambiente máxima 45 centigrados
- Humedad Relativa (RH) 80 por ciento
- Clase de protección del recinto Pantalla IP21
- Peso de la máquina 2,0 KG

## CARACTERISTICAS

- Sellado de inducción, también conocido como sellado de tapas,
- Técnica de sellado hermético de un forro en la parte superior de un recipiente de plástico mediante el uso de calor producido por un dispositivo de inducción electromagnética

## DIMENSIONES



Scanea  
Video



# Codificadora Impresora de Hot Stamping

Manual

SKU BES046

**MODELO**

**DY-8**

**ESPECIFICACIÓN**

- Voltaje: 220 V 50 ~ 60Hz
- Poder: 40W
- Velocidad de impresión: 10-30 veces / min
- Temperatura: 0-200 °c
- Área de impresión: 3 líneas de hasta 13 caracteres por línea.
- Medida de cada tipo de latón: 2 x 3 x 15 mm

**CARACTERISTICAS**

- Máquina La impresora de código caliente utiliza una cinta de impresión térmica para evitar la contaminación del aceite,
- Se puede usar para imprimir notas como fecha de producción, número de lote en las bolsas de plástico y papel, en alimentos y farmacéutica industrias.

**DIMENSIONES**

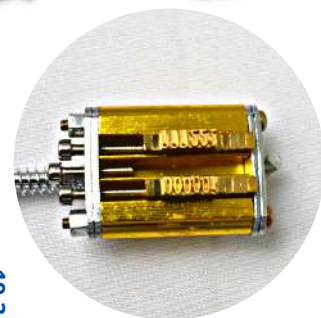
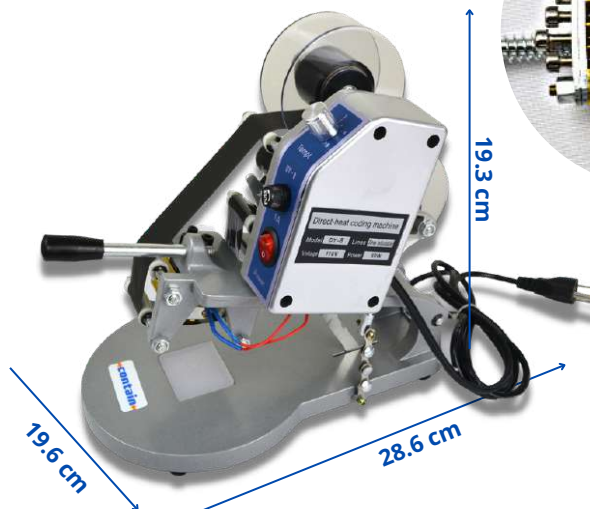

Scanea Video

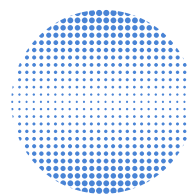

# Maquina Selladora de Calor Portátil Sellado Acanalado

SKU BES059

## MODELO

FRK-200

## ESPECIFICACIÓN

- Potencia: 220V/50-60Hz
- Potencia de calentamiento: 300W
- Ancho del sello: 10mm
- Longitud máxima de sellado: 200mm
- Temperatura de sellado térmico: 0-150 grados
- Peso Total: 1,3 kg

## CARACTERÍSTICAS

- La máquina empacadora termorretráctil BS-400 es adecuada para películas retráctiles como POV, PVC, PP, POF, etc.
- Incluye resistencias retráctiles en la parte superior, inferior y laterales de la sala de retracción.
- La temperatura del cuarto de contracción y la velocidad del transportador son ajustables.

## DIMENSIONES

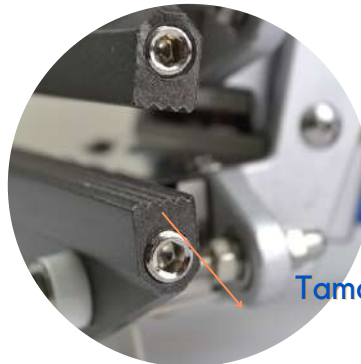

Tamaño de Sello 10 mm



Scanea  
Video

# Impresora Codificadora Hot Stamping Semiautomática

SKU BES051

## MODELO

Hp-241B

## ESPECIFICACIÓN

- Potencia del producto: 110/220V
- Tamaño de etiquetado 10-120mm
- Velocidad de impresión: 20-100 veces/min
- Temperatura de trabajo: 0-200 °C
- Número de líneas de impresión: se pueden imprimir de 1 a 3 líneas
- Dimensión 350x350x350mm
- Peso 9 kg

## CARACTERÍSTICAS

- Ideal para espacios de trabajo pequeños.
- Estructura compacta
- Utiliza la tecnología de impresión de sello caliente en lugar de la impresión de tinta.
- Puede imprimir claramente en varios materiales de sellado.

## DIMENSIONES

Scanea Video

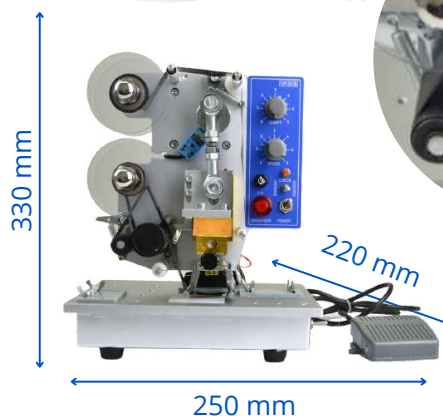
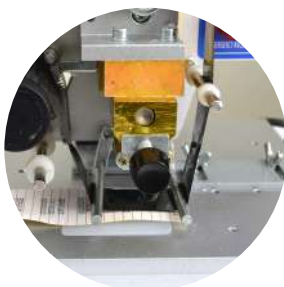
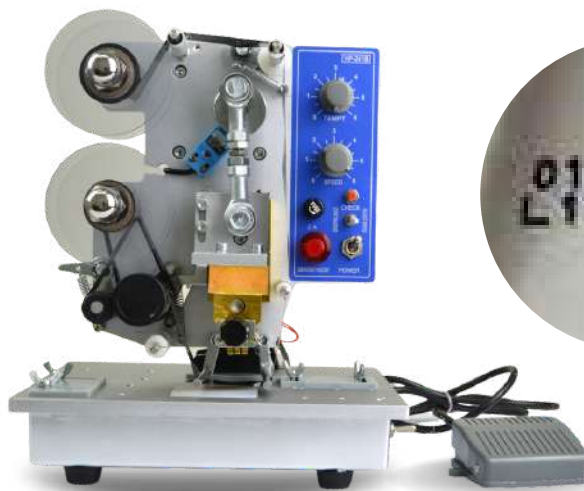

# Maquina Taponadora De Botellas Manual 10-50mm

BES061

## MODELO

PSF-450

## ESPECIFICACIÓN

- Colores disponibles: Cromo C/ Azul
- Voltaje: 220V 50/60Hz
- Diámetro de tapado: 10-50mm  
(Incluye 4 silicones ajustables)
- Peso: 1.6 kg

## CARACTERISTICAS

-La máquina de taponado eléctrica portátil se utiliza principalmente para ajustar y aflojar los tornillos.

-Fácil de llevar, que se puede utilizar fácilmente para apretar o aflojar la tapa.

De su embrague ajustable (reajuste) puede evitar eficazmente el daño de la tapa y reducir el desgaste del enchufe interno una vez que la tapa está apretada chuck para dejar de girar, muestra que puedes ser la siguiente operación de tapa.

## DIMENSIONES

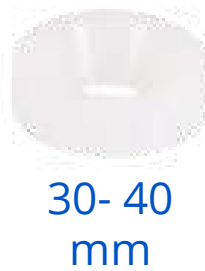
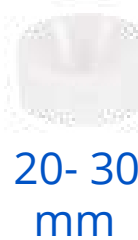
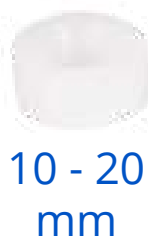

Scanea  
Video

# Soporte Universal Taladro Eléctrico

## Taponadora 4 Fundas

SKU ZON010

### MODELO

ZS-XG80W

### ESPECIFICACIÓN

- Soporte De Acero
- Fuerte, Duradero y Seguro
- Funcionamiento sencillo y manual.
- Medida de cada tipo de latón: 2 x 3 x 15 mm

### CARACTERÍSTICAS

- Soporte para taladro eléctrico taponadora con 4 moldes
- Hecho de acero inoxidable de alta calidad, fuerte y duradero, seguro.
- Principio de palanca mecánica, fácil de presionar, simple y conveniente, ahorra tiempo y esfuerzo.
- Superficie del producto está pulida, simple y hermosa, fácil de limpiar.
- Base gruesa, peso pesado, colocado en el suelo, más estable.

### DIMENSIONES

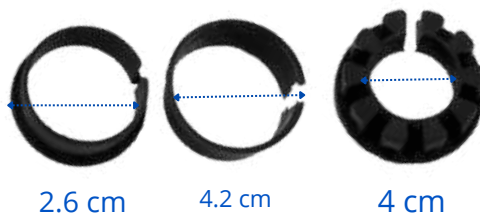

Scanea  
Video

## selladora de pedal con temperatura constante con mordaza acanalada de 20 cms SKU BES020

### MODELO

SFLJ-200

### ESPECIFICACIÓN

- Marca: Contain
- Modelo: SFLJ-200
- Voltaje: 120 v
- Potencia: 400W
- Peso: 14 Kg
- Tipo de Sellado: Acanalado
- Material: Acero Esmaltado

### CARACTERISTICAS

- MáquinaLa impresora de código caliente utiliza una cinta de impresión térmica para evitar la contaminación del aceite,
- Se puede usar para imprimir notas como fecha de producción, número de lote en las bolsas de plástico y papel, en alimentos y farmacéutica industrias.

### DIMENSIONES



Scanea  
Video

## selladora de pedal con temperatura constante con mordaza acanalada de 30 cms SKU BES021

### MODELO

SFLJ-300

### ESPECIFICACIÓN

- Marca: Contain
- Modelo: SFLJ-200
- Voltaje: 120 v
- Potencia: 400W
- Peso: 14 Kg
- Tipo de Sellado: Acanalado
- Material: Acero Esmaltado

### CARACTERISTICAS

- MáquinaLa impresora de código caliente utiliza una cinta de impresión térmica para evitar la contaminación del aceite,
- Se puede usar para imprimir notas como fecha de producción, número de lote en las bolsas de plástico y papel, en alimentos y farmacéutica industrias.

### DIMENSIONES

Scanea  
Video

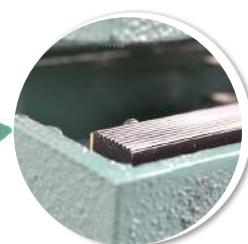

## selladora de pedal con temperatura constante con mordaza acanalada de 40 cms SKU BES022

### MODELO

SFLJ-400

### ESPECIFICACIÓN

- Marca: Contain
- Modelo: SFLJ-200
- Voltaje: 120 v
- Potencia: 400W
- Peso: 14 Kg
- Tipo de Sellado: Acanalado
- Material: Acero Esmaltado

### CARACTERISTICAS

- MáquinaLa impresora de código caliente utiliza una cinta de impresión térmica para evitar la contaminación del aceite,
- Se puede usar para imprimir notas como fecha de producción, número de lote en las bolsas de plástico y papel, en alimentos y farmacéutica industrias.

### DIMENSIONES

Scanea  
Video

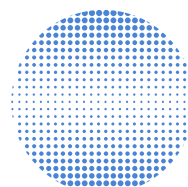
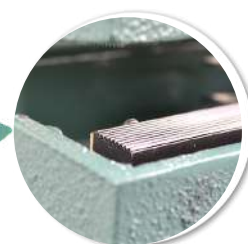



# Selladora De Pedal 35 Cms Impulso

Electrónico Uso Industrial SKU BES016

## MODELO

PSF-350

## ESPECIFICACIÓN

- Tipo de sellado: impulso eléctrico
- Control: timer
- Potencia: 800 w
- Longitud de sellado: 350 mm
- Ancho de sello: 8 mm
- Dimensiones de la maquina: 550x520x880mm

## CARACTERISTICAS

- Máquina de sellado de pedal utiliza tecnología de pulso eléctrico para acortar el tiempo de trabajo original de 2-4 segundos a 0,2-2 segundos. Es un dispositivo de sellado con baja inversión, alta eficiencia, larga longitud de sellado y funcionamiento simple.

## DIMENSIONES

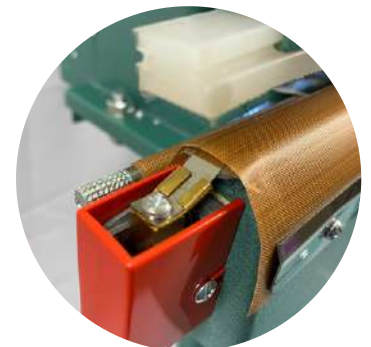
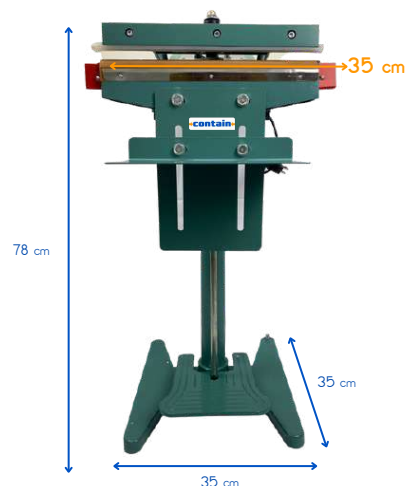

# Selladora De Pedal 45 Cms Impulso

Electrónico Uso Industrial SKU BES017

## MODELO

PSF-450

## ESPECIFICACIÓN

- Tipo de sellado: impulso eléctrico
- Control: timer
- Potencia: 800 w
- Longitud de sellado: 450 mm
- Ancho de sello: 8 mm
- Dimensiones de la maquina: 550x520x880mm

## CARACTERISTICAS

- Máquina de sellado de pedal utiliza tecnología de pulso eléctrico para acortar el tiempo de trabajo original de 2-4 segundos a 0,2-2 segundos. Es un dispositivo de sellado con baja inversión, alta eficiencia, larga longitud de sellado y funcionamiento simple.

## DIMENSIONES

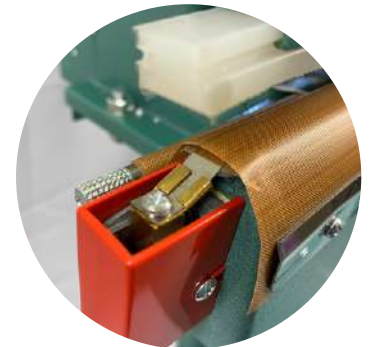
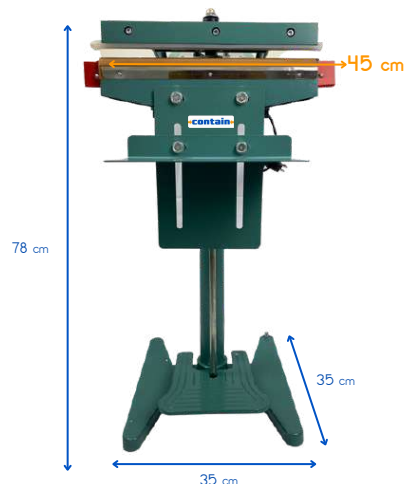

# Selladora De Pedal 65 Cms Impulso

Electrónico Uso Industrial SKU BES018

## MODELO

PSF-650

## ESPECIFICACIÓN

- Tipo de sellado: impulso eléctrico
- Control: timer
- Potencia: 800 w
- Longitud de sellado: 650 mm
- Ancho de sello: 8 mm
- Dimensiones de la maquina: 550x520x880mm

## CARACTERISTICAS

- Máquina de sellado de pedal utiliza tecnología de pulso eléctrico para acortar el tiempo de trabajo original de 2-4 segundos a 0,2-2 segundos. Es un dispositivo de sellado con baja inversión, alta eficiencia, larga longitud de sellado y funcionamiento simple.

## DIMENSIONES

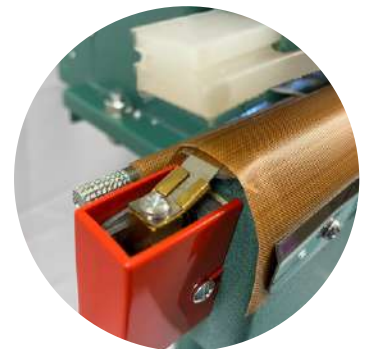
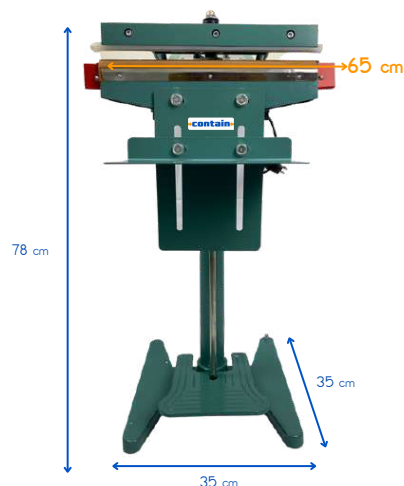

**contain**

# maqpack<sup>MR</sup> empaque

## SUCURSALES

### Matriz

Av. Patria 966, 5 de Mayo, CP 44970  
Guadalajara, Jal.

☎ 3333674467

☎ 3331246532

### Federalismo

Calz. del Federalismo Sur 946, Moderna, 44190 Guadalajara, Jal.

☎ 3338127021

☎ 3320145784

### Marcelino

Blvd. Gral.

Marcelino García Barragán 423, Obrera, 44420 Guadalajara, Jal.

☎ 3336543736

### Agustin Yáñez

Av. Circunvalación Agustín Yáñez 2042, Moderna, 44190 Guadalajara, Jal.

☎ 3327336968

☎ 3335858619

### Vallarta

Av. Ignacio L. Vallarta 5543-a, Sta María del Pueblito, 45018 Zapopan, Jal.

☎ 3335743043

☎ 3335743044

[www.maqpack.com](http://www.maqpack.com)

¡Siguenos!



maqpack



\_maqpack\_



maqpack